

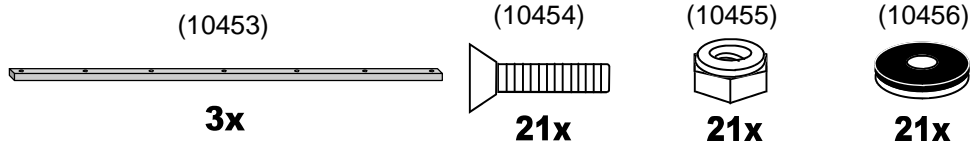

3562 W. Jefferson
 Grand Ledge, MI 48837
 1-888-571-1144 or 1-517-622-2700
 info@shappell.com
 www.shappell.com

Model/Modèle: **SWB2** *Wear Bars - Barres d'usure*



Jet Sled XL **Jet Sled Magnum**
Kodiak XL **Rover 2.0**

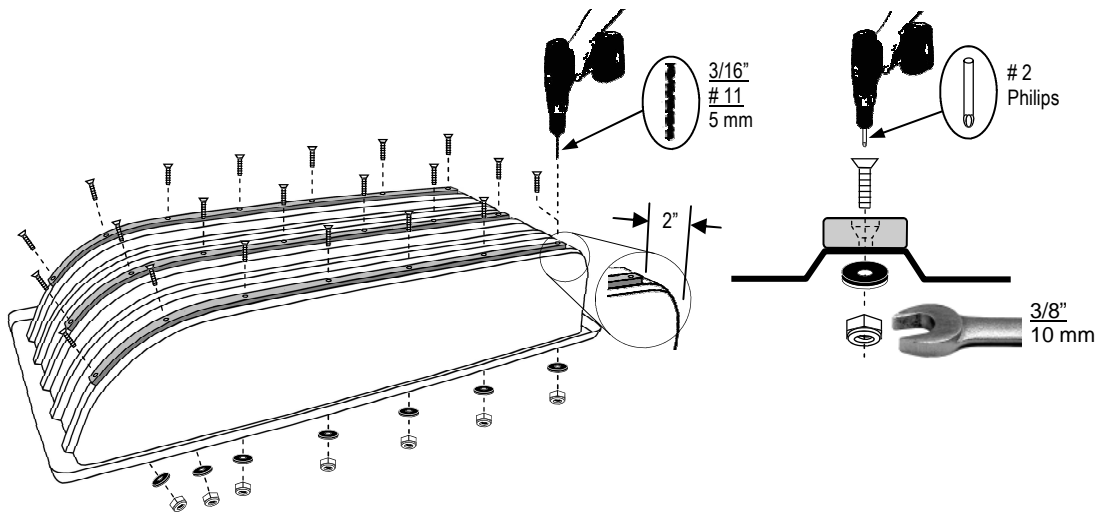

Reversible - Réversibles

Double Life
Double vie

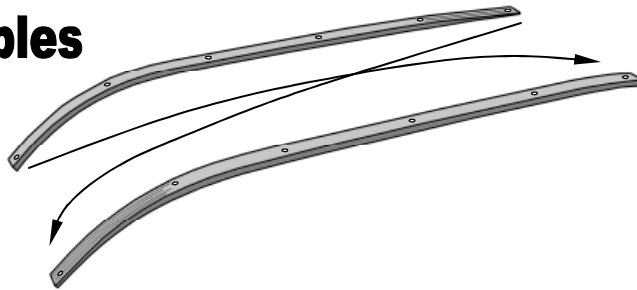

CONSUMER WARRANTY SHAPPELL CORPORATION warrants its products against defects in material and workmanship for (1) year from date of purchase. We will provide FREE repair or replacement, in whole or in part, at our option, for any product, found in our opinion to be defective. If return is required, freight must be prepaid. This warranty does not cover freight damage, ordinary wear and tear, abuse, misuse or altered product.

GARANTIE POUR LE CONSOMMATEUR SHAPPELL CORPORATION garantie ses produits contre tous défauts dans les matériaux et la fabrication pendant (1) AN à partir de la date d'achat. Nous fournirons la réparation ou le remplacement GRATUIT, en entier ou en partie, à notre option, pour tout produit, trouvé défectueux dans notre opinion. Si le renvoi est requis, le fret doit être payé à l'avance. Cette garantie ne couvre pas des dommages de fret, l'usure normale, l'abus, la mauvaise utilisation, ou les produits modifiés.